

ZUCCHETTI.

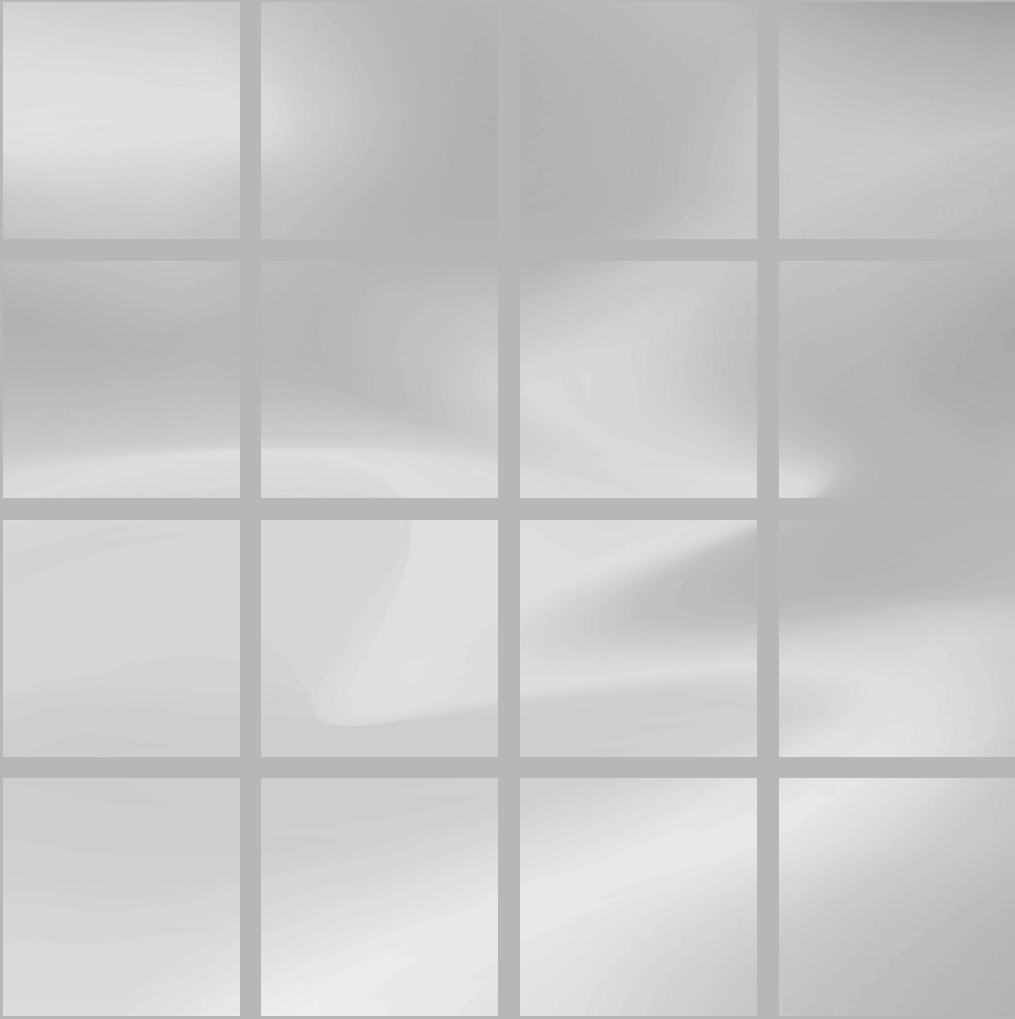

ZUCCHETTI GROUP

IT

Alle spalle quasi un secolo di esperienza e all'orizzonte una nuova fase di sperimentazione: a un passo dal suo centesimo compleanno, il marchio Zucchetti rafforza la sua identità storica e istituzionale rinnovando e precisando i suoi percorsi progettuali e la sua immagine. Il neonato Zucchetti Group, all'interno del quale coesistono distinti ma complementari i brand Zucchetti e Kos, continuerà ad operare con decisione, carattere e qualità nel mondo del bagno, incrementando la diversità e la molteplicità dei linguaggi, accentuando la specificità dei due marchi e intraprendendo inedite collaborazioni con il mondo del design.

La storia di Zucchetti inizia nel lontano 1929 con la fondazione di una piccola fonderia a Valduggia (VC) ad opera di Alfredo Zucchetti ed arriva ad oggi con la costituzione di Zucchetti Group, guidato dalla terza generazione-Elena, Carlo, con i cugini Marco e Paolo Zucchetti. Il gruppo occupa un grande ed evoluto stabilimento produttivo, per un totale di circa 30.000 mq coperti, 200 dipendenti e 600.000 articoli prodotti ogni anno. Innovazione, design e qualità sono da sempre i pilastri fondanti dell'azienda, cardini imprescindibili dell'evoluzione della sua storia. Dopo una fase iniziale legata alla produzione di rubinetteria e valvole industriali, nel 1950 Zucchetti converte lo stabilimento interamente alla realizzazione di rubinetteria sanitaria cromata.

Nei primi anni Cinquanta entrano in azienda Mario e Luciano Zucchetti, figli di Alfredo. Mario presidente e imprenditore illuminato guiderà l'azienda per quasi cinquant'anni, verso un importante sviluppo produttivo, tecnologico e commerciale: ultimerà il nuovo grande stabilimento aziendale con sede a Gozzano (NO) caratterizzato da impianti produttivi all'avanguardia, esporrà il brand nelle più importanti fiere internazionali di settore, a Milano aprirà il primo ufficio export,

per la conquista dei mercati esteri impegnati nella ricostruzione post bellica. Nel 1958 arrivano le prime importanti commesse oltre oceano: Canada e Australia (fra altri paesi) divengono nuovi importanti mercati per l'azienda. Sono gli anni Settanta quando l'azienda inizia il proprio percorso nel mondo del design. Mario Zucchetti era infatti fortemente convinto dell'importanza del segno in ogni progetto, sintesi di innovative valenze tecniche ed estetiche. Per il primo miscelatore monocomando prodotto in Italia sceglie di collaborare con lo Studio Nizzoli.

Gli anni Ottanta vedono l'ingresso di Zucchetti nel mondo della comunicazione, sia in televisione che sulla carta stampata, con l'obiettivo di costruire un brand forte e conosciuto. Un iter che l'azienda non ha mai abbandonato perché consapevole dell'importanza di trasferire i propri valori e la propria eccellenza attraverso diversi canali.

Con il cambio di secolo il bagno diviene un ambiente di primo piano, capace di riflettere i cambiamenti della società e della cultura; il gusto si evolve come anche la sensibilità del consumatore ed il bagno diventa "la sala da bagno". Attenta al mutare degli aspetti sociologici e antropologici Zucchetti è tra i primi a credere e ad investire in progetti sempre più innovativi, intercettando le istanze di un pubblico che cerca esperienze desiderabili e non solo oggetti necessari.

Nel 2004 l'azienda decide di avvalersi della consulenza strategica di Ludovica+Roberto Palomba come nuovi art director del marchio, una efficace collaborazione durata 15 anni. Nel 2007 nasce il progetto per una proposta bagno completa a seguito dell'acquisizione di Kos, brand associato alla migliore produzione di vasche e complementi bagno di design.



Un mondo-bagno che trasla dal piano della funzione a quello della sensazione e della seduzione, dando vita ad una delle più interessanti ed eclettiche proposte progettuali nel settore.

Il 2019 segna una nuova svolta con la definizione di Zucchetti Group e la direzione artistica di Matteo Fiorini con Studio Lys. Il gruppo nasce per rappresentare istituzionalmente e congiungere i due marchi Zucchetti e Kos con l'intento preciso di esaltarne le specificità, spingendo sulla loro complementarietà e differenza.

**Modernissimo e forte.
Oggi come fra vent'anni.**

ZETAMIX

**Una nuova estetica.
Il design di Zetamix firmato Nizzoli.**
Guardatelo! Zetamix ha una linea d'anguardia pura e funzionale perché noi della Zucchetti vogliamo che resti modernissimo anche fra vent'anni. Per questo abbiamo scelto uno dei più prestigiosi studi di design: Nizzoli Sistem di Milano. Zetamix è un rubinetto che sarà bello sempre perché il design, quando è veramente originale, sfida il tempo.

Il segreto del nostro vantaggio: il cuore forte di Zetamix. I due dischi di ceramica che ormai hanno sostituito le vecchie guarnizioni di gomma: nel rubinetto Zetamix sono praticamente indistruttibili perché costruiti con ceramica sintetizzata durissima in ossido di alluminio Ruotano e sitano uno sopra l'altro centinaia di migliaia di volte senza mai logorarsi, con un'aderenza così ermetica che a rubinetto chiuso non passa una sola goccia d'acqua. Ma non basta. La leva del comando di mescolazione di Zetamix è così piccola che può essere azionata da un dito solo. È questo cuore forte e dolce insieme che ha permesso a Zetamix di superare i più severi controlli europei di qualità.

1975: Zetamix Zucchetti è il primo monocomando a dischi di ceramica realizzato in Italia.

RUBINETTERIA
ZUCCHETTI

EN

With nearly a century of experience behind them and a new experimental phase on the horizon: as the Zucchetti brand nears its 100th birthday, it strengthens its history and institutional identity by renewing and sharpening its design direction and image. Inside the new Zucchetti Group, the Zucchetti and Kos brands will be distinct

yet complementary—continuing to operate with decision, character and quality in the world of bathrooms and wellness, while increasing the diversity of languages and forming new collaborations with the design field.

Zucchetti's story first begins back in 1929, with a small foundry in Valduggia (Piedmont) set up by Alfredo Zucchetti. Today the Zucchetti Group is led by the third generation, Elena and Carlo, with cousins Marco and Paolo Zucchetti. The group holds a large and advanced production plant, covering a total surface of about 30,000 square metres, employing 200 people and manufacturing 600.000 articles every year.

The basic values of Zucchetti have always been innovation, design, and quality: the essential cornerstones that have guided the firm throughout its history. After an early phase manufacturing industrial valves and fittings, in 1950 the factory is converted to produce chrome sanitary taps. In the early 1950s the firm brings in Mario and Luciano Zucchetti, Alfredo's sons. Mario, president and enlightened entrepreneur goes on to lead the company for nearly fifty years. He steers the company towards, technological and commercial advancement and major production development: he completes the large new headquarters in Gozzano (Novara) which he equips with advanced manufacturing facilities, he exhibits the brand at the Milan trade fair and then, one by one, at all the other most important international trade fairs. Mario also opens the first Zucchetti export office, to conquer international markets engaged in the post-war re-construction. The first significant overseas contracts come in 1958: Canada and Australia (among the others) become important new markets for the firm.

The seventies see the company start its own path in the world of design. Mario Zucchetti strongly believed in the importance of the design image of any product, as a synthesis of innovative technical and aesthetic values. He decides to call in Studio Nizzoli for the first single-lever mixer produced in Italy.

In the eighties, Zucchetti enters the world of communication, both on television and in the press, with the aim of building a strong, recognised brand. The company has never abandoned this course because it is fully aware of the importance of conveying its values and excellence through several communication channels.

With the turn of the century, the bathroom moves centre-stage, reflecting changes in society and culture as taste evolves in line with consumer sensitivity and the bathroom becomes the "bathing room". Attentive to changing sociological and man-made aspects, Zucchetti is one of the first to believe in investments in increasingly

more innovative projects, meeting the demands of a public looking for desirable experiences rather than necessary objects. In 2004 the company decides to avail of the strategic consultancy services of Ludovica+Roberto Palomba, successful art directors of the brand for 15 years. 2007 sees the birth of the project for a complete bathroom proposal, following the acquisition of Kos, a brand associated with the best production of design bathtubs and bathroom complements. A bathroom- world that shifts from a merely functionality level to one of sensation and seduction, giving rise to one of the most interesting, eclectic design realities linked to the bathroom sector.

2019 marks a new turning point with the definition of Zucchetti Group and the art direction by Matteo Fiorini with Studio Lys. The group is formed to represent institutionally and join the two Zucchetti and Kos brands, with the precise intent to enhance its specificity, pushing their complementarity and difference.



rimentación en el horizonte, a un paso de su centenario, la marca Zucchetti refuerza su identidad histórica e institucional precisando y renovando sus procesos proyectuales y su imagen. El recién nacido Zucchetti Group, en el que coexisten las distintas y complementarias marcas Zucchetti y Kos, seguirá operando con decisión, carácter y calidad en el mundo del baño incrementando su diversidad y multiplicidad de lenguajes, acentuando la especificidad de las dos marcas y emprendiendo inéditas colaboraciones con el mundo del diseño.

La historia de Zucchetti comienza en el lejano 1929 con la fundación de una pequeña fundición en Valduggia (Vercelli, Italia) por parte de Alfredo Zucchetti y llega a nuestros días con la constitución de Zucchetti Group, dirigido por la tercera generación, Elena y Carlo, con la colaboración de sus primos Marco y Paolo Zucchetti. El grupo ocupa una planta de producción grande y avanzada, un total de 30 000 m² cubiertos, 200 empleados y 600 000 artículos fabricados cada año.

Innovación, diseño y calidad son desde siempre los pilares fundadores de la empresa, bases imprescindibles de la evolución de su historia. Tras una fase inicial relacionada con la producción de grifería y válvulas industriales, en 1950 Zucchetti transforma completamente su fábrica para realizar grifería sanitaria cromada.

En los primeros años de la década de los cincuenta entran en la empresa Mario y Luciano Zucchetti, hijos de Alfredo. Mario presidente y empresario iluminado guía la empresa durante casi cincuenta años hacia un importante desarrollo productivo, tecnológico y comercial: conclusión de la nueva gran fábrica empresarial con sede en Gozzano (Novara, Italia) caracterizada por sus instalaciones productivas de vanguardia; exposición de la marca en las principales ferias internacionales del sector y apertura en Milán del primer departamento de exportación para conquistar los mercados extranjeros ocupados en la reconstrucción posbélica. En el año 1958 llegan los primeros pedidos importantes de la otra parte del océano: Canadá y Australia (entre otros países) que se convierten en nuevos e importantes mercados para la empresa.

Durante la década de los setenta la empresa empieza su recorrido en el mundo del diseño. Mario Zucchetti estaba firmemente convencido de la importancia del signo estilístico en cada proyecto: síntesis de innovadores valores técnicos y estéticos. Para el primer mezclador monomando producido en Italia elige la colaboración con el estudio Nizzoli.

En los años ochenta Zucchetti entra también en el mundo de la comunicación, tanto en la televisión como en la prensa, con el



objetivo de construir una marca fuerte y conocida. Un proceso que la empresa no ha abandonado jamás, consciente de la importancia de transmitir sus valores y su excelencia a través de diversos canales.

Con el cambio de siglo, el baño pasa a ocupar un lugar de primer plano, capaz de reflejar los cambios de la sociedad y de la cultura; el gusto evoluciona, así como la sensibilidad del consumidor, y el baño se convierte en «la sala de baño». Atenta al cambio de los aspectos sociológicos y antropológicos, Zucchetti es una de las primeras marcas en creer e invertir en proyectos cada vez más innovadores, captando la demanda de un público que busca experiencias deseables, y no solo objetos necesarios. Por este motivo, en 2004 la empresa decide valerse del asesoramiento estratégico de Ludovica+ Roberto Palomba, como directores artísticos de la marca, colaboración de éxito durante 15 años. En 2007 nace el proyecto para una propuesta completa de baño, tras la adquisición de Kos, marca asociada a la mejor producción de bañeras y complementos de baño de alta gama. Un mundo-baño que se desplaza del plano de la función al de

la sensación y la seducción, dando origen a una de las más interesantes y eclécticas propuestas de proyecto en el sector.

El año 2019 marca un nuevo giro con la definición de Zucchetti Group y la nueva dirección artística de Matteo Fiorini con Studio Lys. El grupo nace para combinar y representar institucionalmente las dos marcas, Zucchetti y Kos, con la precisa intención de resaltar sus especificidades, potenciando su diversidad y complementariedad.



Zucchetti is available via selected distributors. Visit ROBERTSON.CO.NZ or contact DESIGNIDEAS@ROBERTSON.CO.NZ for more information

ZUCCHETTI

**32MM CLICKER WASTE
- WITH OR WITHOUT OVERFLOW**

CHROME:
R97755



BRUSHED
NICKEL:
R97755.C3



BRUSHED
GOLD:
R97755.C41



BRUSHED
BRITISH GOLD:
R97755.P31



BRUSHED
COPPER:
R97755.P91



BRUSHED
CHOCOLATE:
R97755.P21



BRUSHED
METAL BLACK:
R97755.C51



MATT
BLACK:
R97755.N1



MATT
WHITE:
R97755.W1



ZUCCHETTI

32MM BOTTLE TRAP

CHROME:
Z9502P



BRUSHED
NICKEL:
Z9502P.C3



BRUSHED
GOLD:
Z9502P.C41



BRUSHED
BRITISH GOLD:
Z9502P.P31



BRUSHED
COPPER:
Z9502P.P91



BRUSHED
CHOCOLATE:
Z9502P.P21



BRUSHED
METAL BLACK:
Z9502P.C51



MATT
BLACK:
Z9502P.N1



MATT
WHITE:
Z9502P.W1

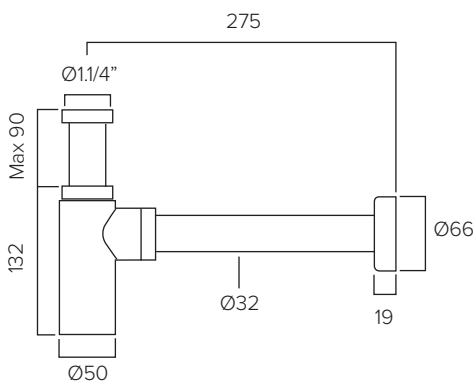

ZUCCHETTI.

1 Year Guarantee*
Made in Italy

*All guarantees are subject to terms and conditions and available at: robertson.co.nz/warranties





25 Vestey Drive
Mt Wellington, Auckland 1060

PO Box 14695, Panmure
Auckland 1741, New Zealand

Ph: +64 9 573 0490
Fax: +64 9 573 0495
Email: sales@robertson.co.nz

ROBERTSON.CO.NZ



You can view and purchase our products nationwide from our supporting bathroom suppliers. To find your nearest location visit **ROBERTSON.CO.NZ** and click on the 'where to buy' link at the top of the page. Alternatively you can view products at our Robertson Bathware Showrooms at the locations below.

SHOWROOMS

A

AUCKLAND

ROBERTSON

25 Vestey Drive, Mt Wellington
Ph: (09) 573 0490

Open Monday to Friday 8.00am - 4.30pm
Open Saturday 9.00am - 2.00pm
Closed Sunday and public holidays

KITCHEN THINGS | LUXURY COLLECTION

26 Morrow Street, Newmarket
Ph: (09) 522 8375

Open 7 days 10am - 6pm

W

WELLINGTON

ROBERTSON

23 Marion St, Te Aro
Ph: (04) 595 1165

Open Monday to Friday 8.30am - 5pm
Closed Saturday and Sunday

C

CHRISTCHURCH

HOME IDEAS

37 Mandeville Street Riccarton
Ph: (03) 348 2863

Open Monday to Friday 9am - 4pm
Saturday 10am - 2pm Sunday 10am - 2pm

robertson
design.ideas™

ROBERTSON DESIGN IDEAS

Email: designideas@robertson.co.nz

ROBERTSONDESIGNIDEAS.CO.NZ



robertson®
trade

ROBERTSON TRADE PARTS & SERVICE CENTRE

42 Vestey Drive
Mt Wellington, Auckland 1060
Email: trade@robertson.co.nz

ROBERTSONTRADE.CO.NZ



ROBERTSON OUTLET STORE

42 Vestey Drive
Mt Wellington, Auckland 1060
Email: outlet@robertson.co.nz
By appointment only

www.trademe.co.nz/stores/robertson-bathware-outlet-store